

МИНИСТЕРСТВО ПРОМЫШЛЕННОСТИ
И ТОРГОВЛИ РОССИЙСКОЙ ФЕДЕРАЦИИ

ФЕДЕРАЛЬНОЕ АГЕНТСТВО ПО
ТЕХНИЧЕСКОМУ РЕГУЛИРОВАНИЮ
И МЕТРОЛОГИИ
(Росстандарт)

Пресненская набережная, 10, стр. 2, Москва,
123112

Tel: +7 (495) 547-51-51



<http://www.rst.gov.ru>

MINISTRY OF INDUSTRY AND
TRADE OF RUSSIAN FEDERATION

FEDERAL AGENCY
ON TECHNICAL REGULATING
AND METROLOGY
(Rosstandart)

Presnenskaya embankment, 10-2, Moscow,
Russia, 123112

Fax: +7 (495) 547-51-60

18.08.2022 № АШ-2924/05

**С О О Б Щ Е Н И Е ,
КАСАЮЩЕЕСЯ ПРЕДОСТАВЛЕНИЯ ОФИЦИАЛЬНОГО УТВЕРЖДЕНИЯ ТИПА
ПНЕВМАТИЧЕСКОЙ ШИНЫ ДЛЯ ТРАНСПОРТНЫХ СРЕДСТВ НА ОСНОВАНИИ
ПРАВИЛ № 54 ООН**

**COMMUNICATION,
CONCERNING APPROVAL GRANTED OF A TYPE OF PNEUMATIC TYRE FOR MOTOR VEHICLES
PURSUANT TO UN REGULATION No. 54**

**Официальное утверждение № E22*54R00/24*1185*00
Approval No.**

- | | | |
|-----|---|---|
| 1. | Наименование и адрес изготовителя:

Manufacturer's name and address: | ООО «Нижекамский завод грузовых шин»
423570, Республика Татарстан, г. Нижнекамск, территория промзона, здание 96, офис 1, Российская Федерация
LLC «Nizhnekamsk truck tire plant»
423570, Republic of Tatarstan, Nizhnekamsk, promzona territory, 96, office 1, Russian Federation |
| 2. | Обозначение типа шины:
Tyre type designation: | |
| 2.1 | Фирменное(ые) наименование(я) /
товарный(ые) знак(и)
Brand name(s) / trademark(s): | FORZA |
| 2.2 | Торговое(ые) описание(я) /
коммерческое(ие) наименование(я):
Trade description(s) / Commercial name(s): | Mix A |
| 3. | В соответствующих случаях
наименование и адрес представителя
изготовителя | ООО «Научно-технический центр «Кама»
423570, Республика Татарстан, г. Нижнекамск, территория промзона, здание 116, корпус 2, офис 1, Российская Федерация |

If applicable, name and address of manufacturer's representative

LLC «Scientific and technical center «Kama»
423570, Republic of Tatarstan, Nizhnekamsk,
promzona territory, 116, building 2, office 1,
Russian Federation

- 4. Краткое описание:
Summarized description:
- 4.1 Обозначение размеров шины:
Tyre-size designation: 315/80R22.5
- 4.2 Категория использования:
Category of use: шина специального назначения –
профессиональная внедорожная
Special use tyre – professional off-road
- 4.3 Конструкция:
Structure: радиальная
radial
- 4.4 Класс шины:
Tyre class: C3
- 4.5 Обозначение категории скорости:
Speed category symbol:
- 4.5.1 номинальная:
nominal: К
- 4.5.2 дополнительная (если это применимо):
additional (if applicable): —
n/a
- 4.6 Индексы несущей способности:
Load-capacity index:
- 4.6.1 соответствующий номинальной
скорости: одиночная шина / сдвоенная
шина 156/150
corresponding to nominal speed:
single / twinned (dual)
- 4.6.2 соответствующий дополнительной
скорости: одиночная шина / сдвоенная
шина —
n/a
corresponding to additional speed:
single / twinned (dual)
- 5. Техническая служба и, когда это
применимо, лаборатория,
уполномоченная проводить испытания на
официальное утверждение или для
проверки соответствия:
Technical service and, where applicable, test
laboratory approved for purposes of
approval or of verification of conformity: ООО «Шинный испытательный центр
«Вершина»
150003, г. Ярославль, ул. Советская, 81Н,
Российская Федерация
LLC Tyre testing center «Vershina»
150003, Yaroslavl, Sovetskaya st., 81N,
Russian Federation
- 6. Дата протокола, выданного этой службой:
Date of report issued by that service: 04.07.2022
- 7. Номер протокола, выданного этой
службой:
Number of report issued by that service: TC/34-22
- 8. Основание (основания) для
распространения (если это применимо):
Reason(s) of extension (if applicable): —
n/a
- 9. Любые замечания:
Any remarks: Имеются дополнительные маркировки M+S
и POR
There are additional markings M+S and POR
- 10. Место:
Place: Москва
Moscow
- 11. Дата:
Date: См. страницу 1
See page 1
- 12. Подпись:
Signature: А.П. Шалаев
A. Shalaev

СВЕДЕНИЯ О СЕРТИФИКАТЕ ЭП

Сертификат: 02A929B5000BAEF7814AB38FF70B046437
Кому выдан: Шалаев Антон Павлович
Действителен: с 27.12.2021 до 27.12.2022

13. К настоящему сообщению прилагается перечень документов, которые сданы на хранение органу по официальному утверждению типа, предоставившему официальное утверждение, и которые можно получить по запросу.

Annexed to this communication is a list of documents in the approval file deposited at the Type Approval Authorities having delivered the approval and which can be obtained upon request.

УКАЗАТЕЛЬ ИНФОРМАЦИОННОЙ ДОКУМЕНТАЦИИ

INDEX TO INFORMATION PACKAGE

Официальное утверждение № E22*54R00/24*1185*00

Approval No.:

- 1 Протокол испытаний № ТС/34-22 от 04.07.2022 г.
Test report No. TC/34-22 of 04.07.2022.
- 2 Техническое описание № 17.
Technical description No. 17.

Приложение
к заявке № ____ от _____
на официальное утверждение
типа шины
на основании Правил № 54

Техническое описание № 17
Technical description No. 17

№	Наименование показателя Parameter name	Значение показателя Parameter value
1.	Обозначение размера шины The tyre size designation	315/80R22.5
2.	Наименование изготовителя The manufacturer's name	ООО «Нижнекамский завод грузовых шин» Nizhnekamsk Truck Tire Plant, ООО (LLC)
3.	Торговое описание или товарный знак The brand name or trademark	Mix A FORZA
4.	Категория использования The category of use	Шина специального назначения - профессиональная внедорожная Special use tyre - professional off-road
5.	Конструкция The structure	Радиальная Radial
6.	Категория скорости The speed category	К
7.	Индекс несущей способности шины The load-capacity index	156 / 150
8.	Предназначена ли шина для использования с камерой или без нее Whether the tyre is intended to be used with or without an inner tube	Бескамерная Tubeless
9.	Габаритные размеры / The overall dimensions: габаритная ширина профиля, мм, не более overall section width, mm, not more наружный диаметр, мм outer diameter, mm	312 1076 ± 16
10.	Коэффициент X The factor "x"	0,75
11.	Ободья, на которых может монтироваться шина The rims on which the tyre can be mounted	9.00, 9.75
12.	Ободья, используемые для измерений и испытаний The measuring rim and test rim	9.00
13.	Давление накачки при измерении и испытании The inflation pressure for the dimension measurement and for the load/speed endurance test pressure	850 кПа
14.	Дополнительная комбинация индексов несущей способности / скорости The additional load/speed combinations	-



KAMA TYRES**НАУЧНО-ТЕХНИЧЕСКИЙ****ЦЕНТР**

Разработал: Чухнина О.Н. Тип документа: Маркировка п/ф № _____
 Отдел: ОПШ
 Телефон: 24-15-71 Регистрационный номер: НКМ.0532
 Дата введения в действие: Редакция: 001

315/80R22.5 FORZA Mix A

		В Н			В Н
1	ALL STEEL		13	Неделя, год изготовления	нижняя полуформа
2	RADIAL		14	BRAND TIRE HERE	
3	TUBELESS		15	315/80R22.5	
4	POR		16	156/150K 850 KPA	
5	REGROOVABLE		17	SAFETY WARNING, SERIOUS INJURY MAY RESULT FROM *EXPLOSION OF TIRE/RIM ASSEMBLY DUE TO IMPROPER MOUNTING-USE SAFETY CAGE & CLIP-ON EXTENSION AIR HOSE. ONLY SPECIALLY TRAINED PERSONS SHOULD MOUNT TIRES	
6	M+S		18	*TIRE FAILURE DUE TO MISAPPLICATION/IMPROPER INFLATION/OVERLOADING-FOLLOW TIRE MANUFACTURERS INSTRUCTIONS. CHECK INFLATION PRESSURE FREQUENTLY WITH GAUGE	
7	TREAD: 4 PLYS STEEL MAX. LOAD SINGLE 4000 KG (8818 LB) AT 850 KPA (123 PSI) COLD SIDEWALL: 1 PLY STEEL MAX. LOAD DUAL 3350 KG (7385 LB) AT 850 KPA (123 PSI) COLD		19	FORZA	
8	ТУ 22.11.14 - 171-98358561 MADE IN RUSSIA		20	®	
9	Номер пресс-формы		21	315/80R22.5	
10	€		22	TWI (в 6-и равнорасположенных местах у канавок индикатора износа)	
11	Пустой жетон		23	Mix A	
12	DOT				

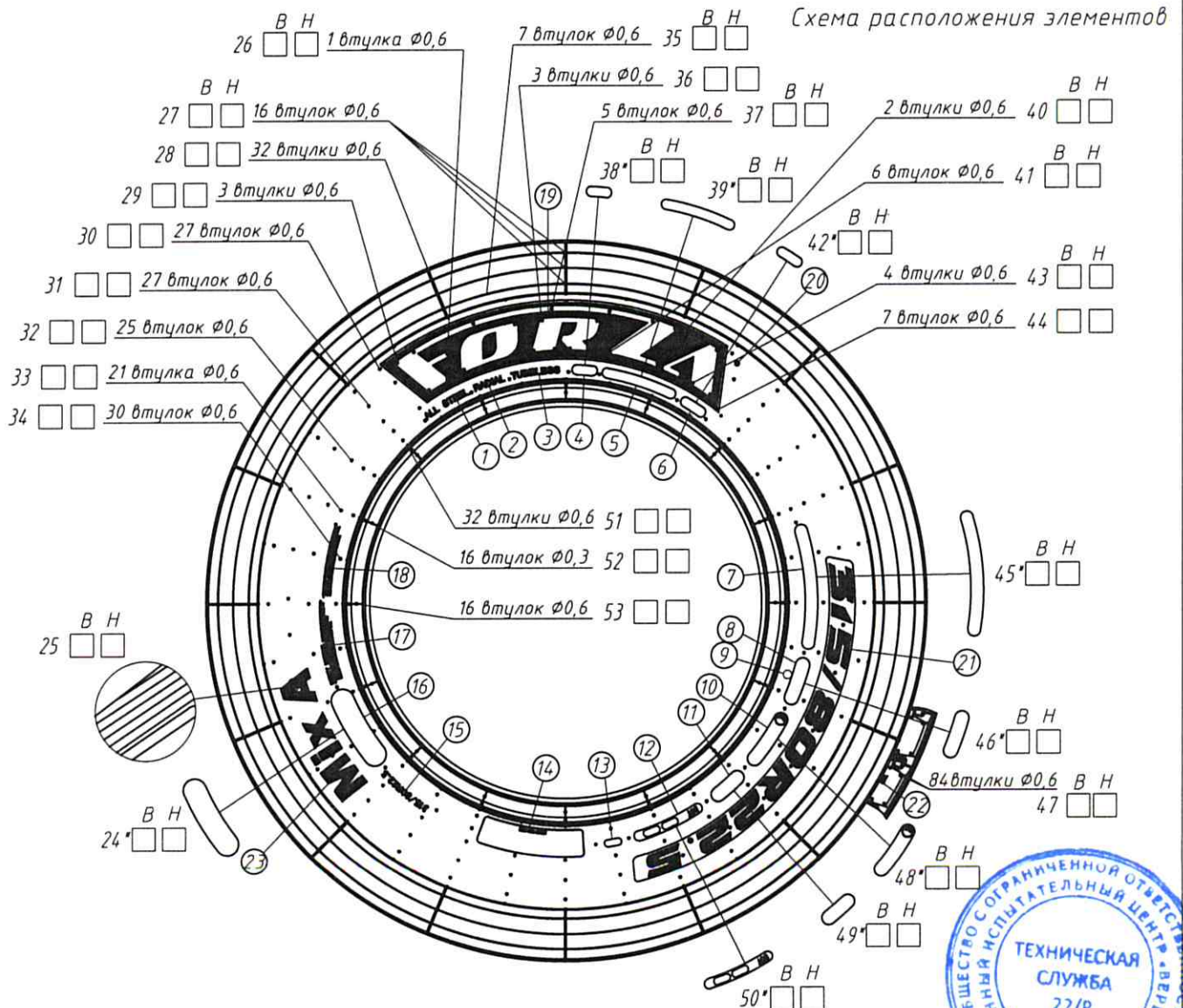

* сменные жетоны



КАМА TYRES**НАУЧНО-ТЕХНИЧЕСКИЙ
ЦЕНТР**

Разработал:	Чухнина О.Н.	Тип документа:	Маркировка п/ф № _____
Отдел:	ОПШ		
Телефон:	24-15-71	Регистрационный номер:	НКМ.0532
Дата введения в действие:		Редакция:	001

315/80R22.5 FORZA Mix A

Схема расположения элементов протектора

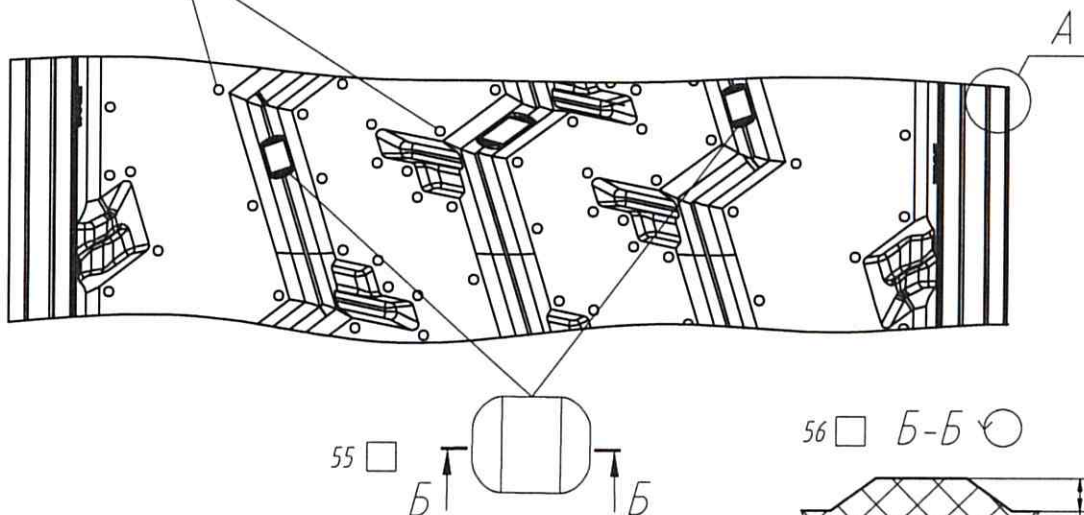
54 1680 втулок $\varnothing 0,6$ 

в 6-и равноудаленных по окружности местах

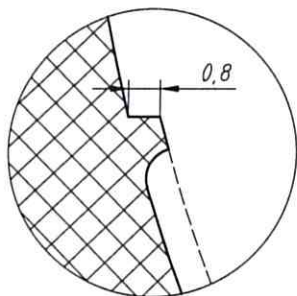
57 A58 Посадочный диаметр 565,5

▼ - символ, обозначающий специальную характеристику, влияющую на безопасность

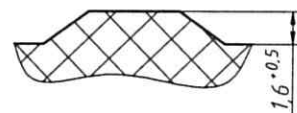
56 Б-БПромерить каждый индикатор
(1,8 ± 0,2 в пресс-форме) ▼

История изменений:

№ ред.	Дата	Причина изменения	Разработчик
001	15.11.2021	Новый документ	Чухнина О.Н.



REGULATION Nr. 54 OOH

DIMENSIONED DRAWING OF TYRE CROSS-

TYRE SIZE 315/80R22.5

MANUFACTURER Nizhnekamsk Truck Tire Plant Ltd

LOAD CAPACITY INDEX 156/150

TYRE NAME Mix A FORZA

COUNTRY RUSSIA

SPEED CATEGORY K

TUBELESS

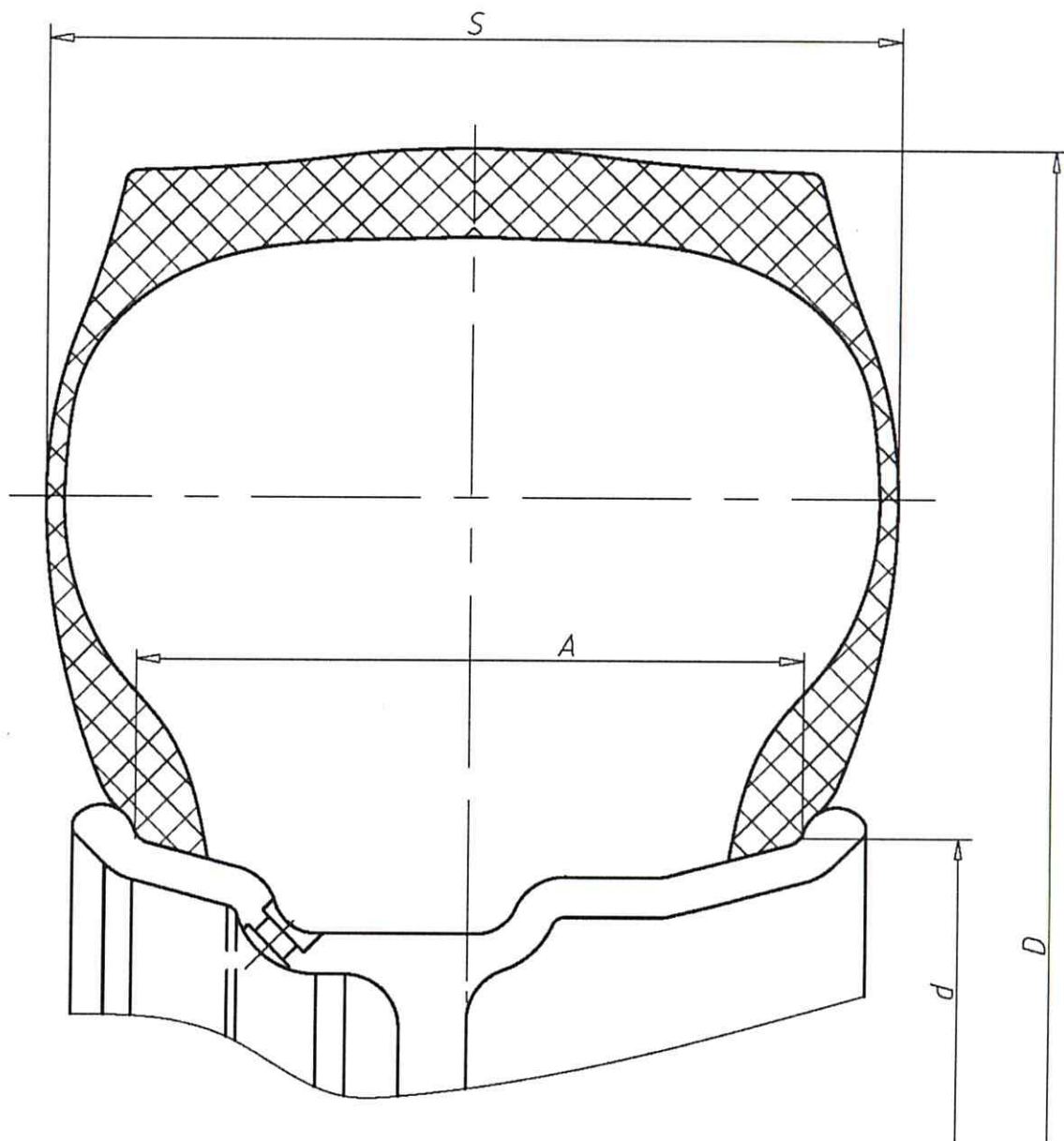

TYRE DIMENSIONS:

S = 312

D = 1076 ± 16

A = 229

d = 572

Поперечное сечение шины 315/80R22.5 Mix A FORZA



Общество с ограниченной ответственностью
Шинный испытательный центр
«Вершина»

(ООО «ШИЦ «Вершина»)
Юр. адрес / адрес местонахождения:
Россия, 150003 г. Ярославль, ул. Советская 81Н
Почтовый адрес:
Россия, 150003 г. Ярославль, ул. Советская 81, а/я 5
Телефон: (4852) 79 12 32 Факс: (4852) 79 18 38
e-mail: info@vershina-test.ru http://vershina-test.ru



Limited Liability Company
Tyre testing center
«Vershina»

(LLC «TTC «Vershina»)
Legal address / place of business:
Russia, 150003 Yaroslavl, Sovetskaya st. 81N
Postal address:
Russia, 150003 Yaroslavl, Sovetskaya st. 81, box 5
Phone:(4852) 79 12 32 Fax: (4852) 79 18 38
e-mail: info@vershina-test.ru http://en.vershina-test.ru

ТЕХНИЧЕСКАЯ СЛУЖБА
TECHNICAL SERVICE
6. Надписи / еру:
(ECE/TRANS/WP.29/343)

22/P



УТВЕРЖДАЮ / APPROVE:

Руководитель Технической Службы /
The Head of the Technical Service

И.А.Егорушкин / I.A.Egorushkin

2022

ПРОТОКОЛ ИСПЫТАНИЙ / TEST REPORT
№ ТС/34-22

Техническая служба: Technical service	ООО "Шинный испытательный центр "Вершина" Tyre Testing Center Vershina, ООО (LLC)
Адрес места проведения испытаний: Address of testing:	Россия, 150003, г. Ярославль, ул. Советская, 81Н Russia, 150003, Yaroslavl, Sovetskaya str., 81N
Заявитель: Applicant:	ООО "НТЦ "КАМА" Scientific and Technical Center "Kama", ООО (LLC)
Адрес: Address:	Россия, 423570, Республика Татарстан, г. Нижнекамск, территория промзона, здание 116, корпус 2, офис 1 Russia, 423570, Republik of Tatarstan, Nizhnekamsk, promzona territoty, 116, b.2, of.1
Изготовитель: Manufacturer:	ООО «Нижнекамский завод грузовых шин» Nizhnekamsk Truck Tire Plant, ООО (LLC)
Адрес: Address:	Россия, 423570, Республика Татарстан, г. Нижнекамск, территория промзона, здание 96, корпус 1, офис 1 Russia, 423570, Republik of Tatarstan, Nizhnekamsk, promzona territoty, 96, b.1, of.1
Объект (образец) испытаний / The testing object (sample):	
Обозначение шины / The tyre designation:	315/80R22,5 MIX A FORZA
Индекс несущей способности, обозначение категории скорости / The load-capacity index, the speed category symbol:	156/150 K
Категория использования / The category of use:	Шина специального назначения (профессиональная внедорожная шина) / Special use tyre (professional off-road tyre)
Конструкция, исполнение, тип / The structure, the design, the type:	Радиальная, бескамерная / Radial, tubeless
Дата изготовления (ннгг), идентификационный номер / The date of manufacture (wwyy), identification number:	1622-403812, 1792
Дата поступления объекта / The date of receipt of the object:	31.05.2022
Дата и номер заказа / The date and the number of the order:	30.05.2022 № 2
Правила ООН: ECE REGULATION:	Единообразные предписания, касающиеся официального утверждения пневматических шин транспортных средств индивидуального пользования и их прицепов. Правила ООН №54, дополнение 24 к первоначальной версии Правил / Uniform provisions concerning the approval of pneumatic tyres for commercial vehicles and their trailers. Regulation No. 54, supplement 24 to the the original version of the Regulation
ЗАКЛЮЧЕНИЕ: SUMMARY:	Представленный образец шины соответствует требованиям Правил ООН №54, дополнение 24 к к первоначальной версии Правил / Represented sample meets the requirements of Regulation No. 54, supplement 24 to the the original version of the Regulation

Результаты относятся только к представленному образцу, прошедшему испытания / The test results refer to tested objects only.
Отчёт не может быть воспроизведен иначе, кроме как полностью и с письменного разрешения руководителя Технической службы / The report can not be reproduced, except as completely and with the written permission of the Head of the Technical Service
Техническая служба не несет ответственности за отбор образцов испытаний. / The Technical Service is not responsible for the selection of test objects

1. Оборудование / The equipment

1.1 Средства измерений / Measuring instruments

Наименование и тип / The name and type	Идентификационный номер / The identification number	Годеи до / Valid before	Диапазон измерения Measurement range
Рулетка измерительная металлическая / Metal measuring tape P10УЗК	311	12.08.2022	(0-10) м / m
Штангенциркуль нониусный серии 534 / The vernier caliper of 534 series ШЦ-III	43515	21.09.2022	(0-500) мм / mm
Термогигрометр / Thermohygrometer ИВА-6Н	4272	07.10.2022	(0 - +60) °C
Штангенциркули цифровой серии 500 / The digital caliper of 500 series	A16140350	04.07.2022	(0-150) мм / mm
Манометр / The manometer МТИ	6702	04.04.2023	(0 - 16) кгс/см ² / kgf/cm ²

1.2 Испытательное оборудование / The testing equipment

Наименование / The name	Идентификационный номер / The identification number	Годеи до / Valid before	Диаметр барабана, мм The diameter of the drum, mm
Испытательный стенд / The testing stand ETM IC100	180647	24.10.2022	1700

2. Правила ООН №54 (дополнение 24), Раздел №3, Приложения №2,3. Маркировка, высота маркировки /
ECE Regulation No.54 (supplement 24), Chapter No.3, Annexes Nos.2,3. Markings, the height of markings

2.1 Дата / The date: 09.06.2022

2.2 Данные измерений / The measurement data:

Наименование показателей маркировки / The name of markings	Фактическое отображение Actual display	Фактическая высота (мм) Actual height (mm)	Расположение / Location	
			наружная сторона / outside	внутренняя сторона / inside
1. Торговое наименование (модель) / The trade name or mark	MIX A FORZA	32-63	+	+
2. Обозначение размера шины / The tyre size designation	315/80R22,5	9	+	+
3. Конструкция / The tyre structure	RADIAL	9	+	+
4. Категория скорости / The speed category - номинальная / nominal - дополнительная / additional	K -	9 -	+	+
5. Индекс несущей способности / The load-capacity index - номинальный / nominal - дополнительный / additional	156/150 -	9 -	+	+
6. Надписи / The inscription: - «M+S» ("M.S", "M&S") (зимняя шина или шина специального назначения / snow tyre or special use tyre) - «MPT» (шина для специального назначения для универсальных грузовых транспортных средств / special use tyre - multi-purpose truck) - «ET» (шина для специального назначения - дополнительный протектор / special use tyre - extra tread) - «ML» (шина специального назначения для горных и лесогазовых транспортных средств / special use tyre - mining and logging) - «POR» (шина специального назначения для профессиональных транспортных средств повышенной проходимости / special use tyre -professional off-road) - «TUBELESS» (бескамерная шина / tubeless tyre) -  «REGROOVABLE» (шина, которая может быть восстановлена / regroovable tyre) - «FRT» (свободно катящаяся шина / free rolling tyre)	M+S - - - POR TUBELESS REGROOVABLE -	9 - - 9 9 9 - -	+	+
7. Давление накачки / The inflation pressure	850 KPA	6	+	+
8. Дата изготовления / The date of manufacture	1622	7	+	-
9. Схема знака официального утверждения / The scheme of the approval mark - внешний круг знака / outer circle of the mark - символ "E" / "E" symbol - порядковый номер страны / distinguishing number of the country - номер официального утверждения / the type approval number	○ E - -	15 8 - -		



ПРОТОКОЛ ИСПЫТАНИЙ / TEST REPORT

№ ТС/34-22

3. Правила ООН № 54 (дополнение 24). Приложение 6. Измерение размеров шин / ECE Regulation No.54 (supplement 24). Annex 6. Measuring pneumatic tyres

3.1 Дата / The date: 10.06.2022

3.2 Данные измерений / The measurement data:

Наименование показателя / The name of the indicator	Значение показателя / The value of indicator					
Температура помещения / Temperature, °C	28,0					
Обозначение обода / Rim designation	9,00-22,5					
Давление в шине при измерении, кПа / The inflation pressure, kPa	850					
Номер поперечного сечения шины / The number of point	1	2	3	4	5	6
Габаритная ширина, мм / The overall width, mm	307	307	308	308	308	307
Максимальная габаритная ширина, мм / The maximum overall width, mm	308					
Максимальная длина окружности, мм / The maximum circumference, mm	3393					
Наружный диаметр, мм / The outer diameter, mm	1080					

4. Правила ООН № 54 (дополнение 24), п.6.2.2, п.6.2.3, Приложение 7. Испытание на прочность в зависимости от нагрузки/скорости / ECE Regulation No.54 (supplement 24), p.6.2.2, p. 6.2.3, Annex 7. Load/speed endurance test

4.1 Дата/ The date: 10.06.2022-14.06.2022

4.2 Данные испытания / The test data:

Наименование показателя / The name of the indicator	Значение показателя / The value of indicator		
Обозначение обода / Rim designation	9,00-22,5		
Давление в шине при испытании, кПа / The inflation pressure, kPa	850		
Номер ступени / The number of the step	1	3	5
Температура помещения / Temperature, °C	28,0-28,5	28,3-29,1	27,5-29,1
Нагрузка при испытании, кН / The test load, kN	25,89	32,95	39,62
Скорость испытательного барабана, км/ч / The test speed, km/h	48	48	48
Время обкатки, ч : мин / Running time, h : min	7:00	16:00	24:00
Общее время обкатки, ч : мин / Total running time, h : min	47:00		
Наличие дефектов / Presence of defects	Шина дефектов не имеет		

4.3 Данные измерений / The measurement data:

Наименование показателя / The name of the indicator	Значение показателя / The value of indicator
Обозначение обода / Rim designation	9,00-22,5
Давление в шине при измерении, кПа / The Inflation pressure, kPa	850
Максимальная длина окружности до испытания, мм / The maximum circumference before testing, mm	3393
Наружный диаметр до испытания / The outer diameter, before testing, mm, мм	1080
Максимальная длина окружности, измеренная через 6 часов после испытания, мм / The maximum circumference 6 hours after testing, mm	3405
Наружный диаметр после испытания / The outer diameter, after testing, mm, мм	1084
Изменение наружного диаметра / Changing of outer diameter, %	0,4

Начальник отдела стендовых испытаний /
Head of the bench test department



Макеева Т.П.
Makeeva T.P.



ПРОТОКОЛ ИСПЫТАНИЙ / TEST REPORT
№ ТС/34-22

5. Оценка соответствия / Conformity assessment:

5.1 Наличие обязательных надписей (п.п.3.1.1-3.1.15, 3.2 Правил), их расположение и высота (п.п.3.1, 3.3, Приложения 2,3 Правил), способ нанесения (п.3.4 Правил) соответствуют требованиям Правил /
Range of markings (p. 3.1.1- 3.1.15, 3.2 of Regulation), their position and height (p. 3.1, 3.3 and Annexes 2,3 to Regulation) and the way of bearing (p. 3.4 of Regulation) comply with respective provisions of Regulation

5.2 Требования по ширине профиля (п. 6.1.4 Правил) и наружному диаметру (п. 6.1.5 Правил) выполнены /
The requirements, concerning of section width of tyre (p.6.1.4 of Regulation) and outer diameter (p.6.1.5 of Regulation) are fulfilled.

5.3 После испытаний на шине не наблюдается отслоения протектора, слоев корда, а также отрыва протектора или разрывов корда (п.6.2.2 Правил). Наружный диаметр шины, измеренный через шесть часов после испытания, не отличается более чем на $\pm 3,5\%$ от наружного диаметра, измеренного до испытания (п. 6.2.3 Правил) /
A tyre after undergoing the load/speed test does not exhibit any tread separation, ply separation, cord separation, chunking or broken cords (p. 6.2.2 of Regulation)
The outer diameter of the tyre, measured at six hours after the load/speed performance test, don't differ by more than ± 3.5 per cent from the outer diameter measured before the test (p. 6.2.3 of Regulation)

Оценку соответствия выполнил /
Conformity assessment done by:



Масловская С.С. /
Maslovskaya S.S.

